

# Instrucciones de instalación del Easy Shunt™

Para cargadores de  
baterías de las series  
Xantrex XC y BC

975-0191-01-01  
Revisión C

El Easy Shunt™ (Nº de ref. 808-8020-00) es un accesorio opcional que se puede adquirir para utilizarlo en cargadores de baterías serie XC o BC. Se instala en el Bank 1 (Banco de baterías 1) y actúa como sensor de temperatura durante el funcionamiento normal, permitiendo un mejor control de la carga de voltaje de la batería. También sirve como indicador de uso de amperios/hora (un "indicador de combustible" para el banco de baterías principal) a través del cargador serie XC o BC. cuando el cargador está apagado.

## Precauciones al utilizar baterías



### **ADVERTENCIA: Peligro de explosión o incendio**

1. Siga todas las instrucciones del fabricante de la batería y del equipo en el que se instala.
2. Asegúrese de que el área alrededor de la batería esté bien ventilada.
3. No fume nunca ni permita que se produzcan chispas ni llamas en las proximidades del motor o de las baterías.
4. Tenga cuidado para evitar que caiga alguna herramienta metálica sobre la batería. Se puede producir una chispa o un cortocircuito en la batería o en otros componentes eléctricos y provocar una explosión.
5. Quítese todos los objetos metálicos personales, tales como anillos, brazaletes y relojes, al trabajar con baterías de ácido de plomo. Las baterías de ácido de plomo producen una corriente de cortocircuito lo suficientemente elevada como para fundir metales y ocasionar graves quemaduras en la piel.
6. Cuando trabaje en las proximidades de baterías de ácido de plomo, debe haber siempre alguien al alcance de su voz o lo suficientemente cerca para prestarle ayuda.
7. Disponga siempre cerca de agua fresca y jabón para el caso de que el ácido de la batería entre en contacto con la piel, la ropa o los ojos.
8. Lleve protección para los ojos y ropas protectoras. Evite tocar sus ojos mientras trabaje en las proximidades de baterías.
9. Si el ácido de la batería entra en contacto con la piel o la ropa, lávese inmediatamente con agua y jabón. Si el ácido entra en contacto con los ojos, aclárelos inmediatamente con agua corriente durante al menos 20 minutos y solicite atención médica inmediatamente.
10. Si necesita retirar una batería, desconecte siempre primero el terminal negativo (tierra). Asegúrese de que todos los accesorios estén apagados, para no provocar ninguna chispa.

## Instalación del sensor Easy Shunt™

### Para instalar el sensor Easy Shunt™:

1. Apague todos los dispositivos que funcionen con la batería. Desconecte todos los cables del terminal negativo de la batería (que está conectado al Bank 1 (Banco de baterías 1) en los cargadores de las series XC o BC).

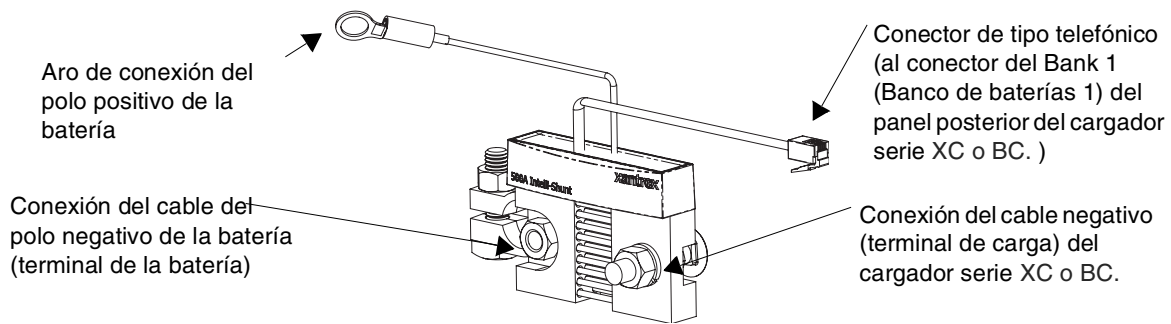

2. Conecte el "extremo de la batería" del shunt con el hueco en forma de "D" al vástago negativo de la batería. Si su batería es de las que tiene un vástago redondo, utilice el adaptador de terminales de borne redondo a vástago proporcionado. Si su batería tiene un vástago de rosca, retire el adaptador de vástago.

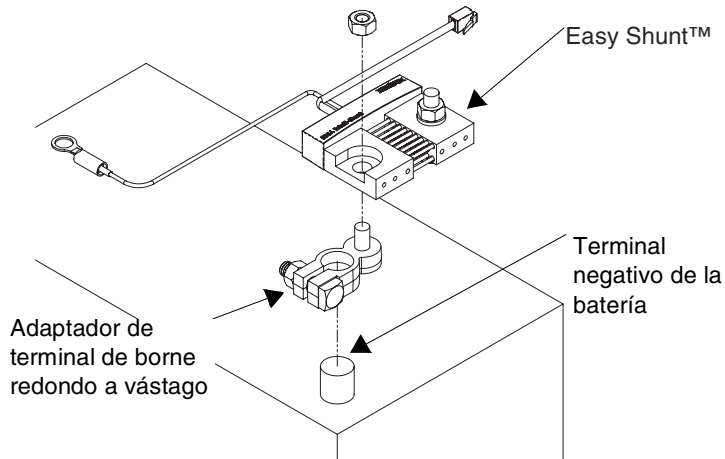

3. Afloje la tuerca del tornillo que se encuentra en el "lado de carga" opuesto del terminal del shunt. Ajuste el tornillo de cabeza redonda (soporte) hasta que haga contacto con la parte superior de la caja de la batería para que soporte el peso del cableado pesado y cualquier vibración que se le pueda transmitir.

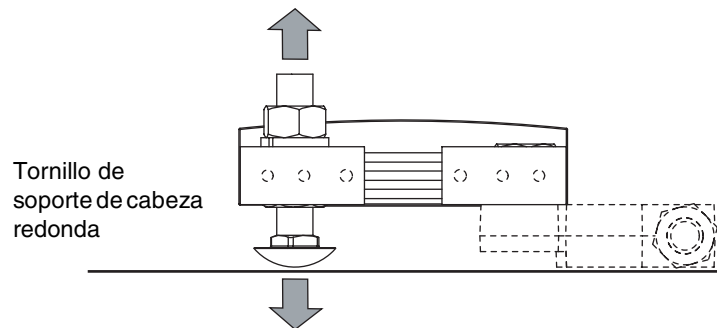

4. Vuelva a conectar todos los cables que ha retirado en el paso 1 en este nuevo terminal de "carga" del shunt.
5. Apriete las tuercas 8-9 con un par de apriete de 0,034 kgf/cm<sup>2</sup> (6-7 pies-libras) para asegurar estas conexiones eléctricas.
6. Guíe el cable del sensor hasta el cargador y conéctelo al conector del Bank 1 (Banco de baterías 1) del panel posterior del cargador de la serie XC o BC.
7. Conecte el conector de anillo positivo al terminal positivo de la batería o a otro adaptador de terminal de batería de borne redondo a vástago si fuese necesario.

## Utilización del sensor Easy Shunt™

Para utilizar el Easy Shunt™, se debe desconectar la alimentación AC del cargador de la serie XC o BC. Además, los amperios/hora sólo se pondrán a cero y proporcionarán una indicación adecuada si el Bank 1 (Banco de baterías 1) ha alcanzado la flotación (carga en 3 fases) o el descanso (carga en 2 fases).

### Para mostrar los amperios/hora utilizados desde la última carga completa del Bank 1 (Banco de baterías 1):

1. Asegúrese de que el cargador esté apagado y de que se haya desconectado la alimentación de AC.
2. Pulse el botón de encendido/en espera (ON/STANDBY).  
En el panel de visualización remoto se mostrará la información siguiente, desplazándose en orden, sobre el Bank 1 (Banco de baterías 1).
  - Advertencia o error del cargador de máxima prioridad (si existe)
  - Advertencia o error de la batería de máxima prioridad (si existe)
  - Voltaje de la batería
  - Amperios/hora utilizados (se iluminará la luz indicadora de las unidades de amperios en el panel remoto)

3. En el panel de visualización remoto se desplazará la información siguiente, en orden, sobre el Bank 2 (Banco de baterías 2) y, a continuación, sobre el Bank 3 (Banco de baterías 3).

- Advertencia o error del cargador de máxima prioridad (si existe)
- Advertencia o error de la batería de máxima prioridad (si existe)
- Voltaje de la batería

La cantidad de amperios/hora utilizados no está disponible para el Bank 2 (Banco de baterías 2) ni para el Bank 3 (Banco de baterías 3).

4. Después de realizar la secuencia una vez, el panel de visualización se apagará solo. Para volver a mostrar la secuencia en cualquier momento hasta que se active la AC, vuelva a pulsar el interruptor de encendido/en espera (ON/STANDBY).

### **Aviso de copyright**

Instrucciones de instalación del Easy Shunt™ © Agosto de 2005 Xantrex International. Todos los derechos reservados.

### **Garantía**

Este producto tiene una garantía limitada de 24 meses a partir de la primera fecha de venta que cubre defectos de fabricación y materiales. Conserve la prueba de compra. Para consultar todos los detalles de esta garantía limitada, visite nuestro sitio Web en la dirección [www.xantrex.com](http://www.xantrex.com) o llame al teléfono 1-800-670-0707.

Es importante que lea las condiciones de la garantía limitada, ya que restringe sus derechos legales. Si no está satisfecho con la garantía limitada, puede devolver este producto a Xantrex en los 30 días siguientes a la fecha de compra para que se le reintegre el importe completo.

### **Fecha y revisión**

Agosto de 2005 Revisión C

### **Número de referencia**

975-0191-01-01

### **Información de contacto**

Teléfono: 1 800 670 0707 (gratuito en América del Norte)  
+34 93 470 5330 (Europa)  
1 360 925 5097 (directo y resto del mundo)

Fax: 1-800 994 7828 (gratuito en América del Norte)  
+34 93.473 6093 (Europa)  
1 360 925 5143 (directo y resto del mundo)

Correo electrónico: [customerservice@xantrex.com](mailto:customerservice@xantrex.com) (América del Norte y resto del mundo)  
[support.europe@xantrex.com](mailto:support.europe@xantrex.com) (Europa)

Sitio Web: [www.xantrex.com](http://www.xantrex.com)